

LEITZ ERGO

SMALL SIT STANDING DESK

HEIGHT-ADJUSTABLE

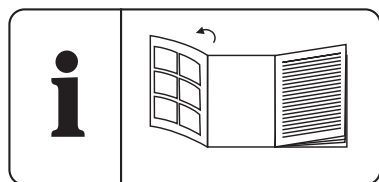
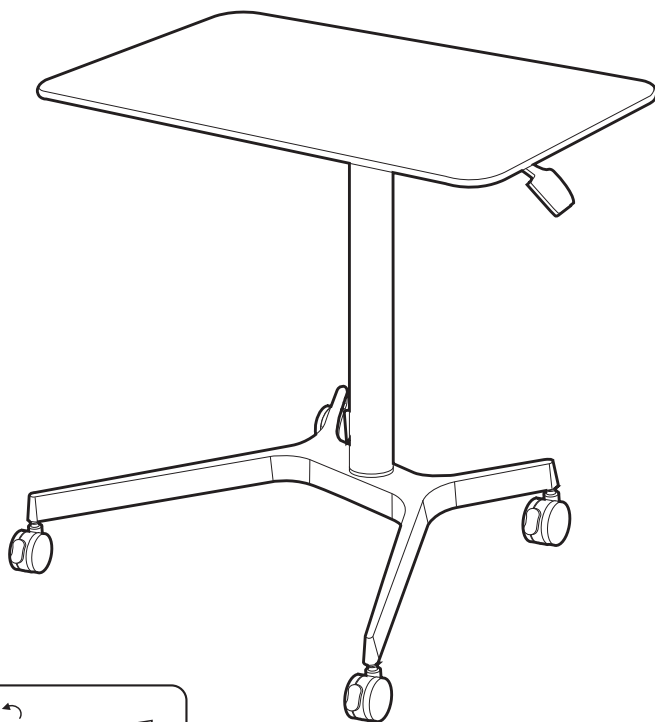

GB	6	PT	24	LV	42	RO	60
DE	9	DK	27	LT	45	UA	63
FR	12	NO	30	PL	48	TR	66
NL	15	SE	33	CZ	51	GR	69
ES	18	FI	36	SK	54		
IT	21	EE	39	HU	57		

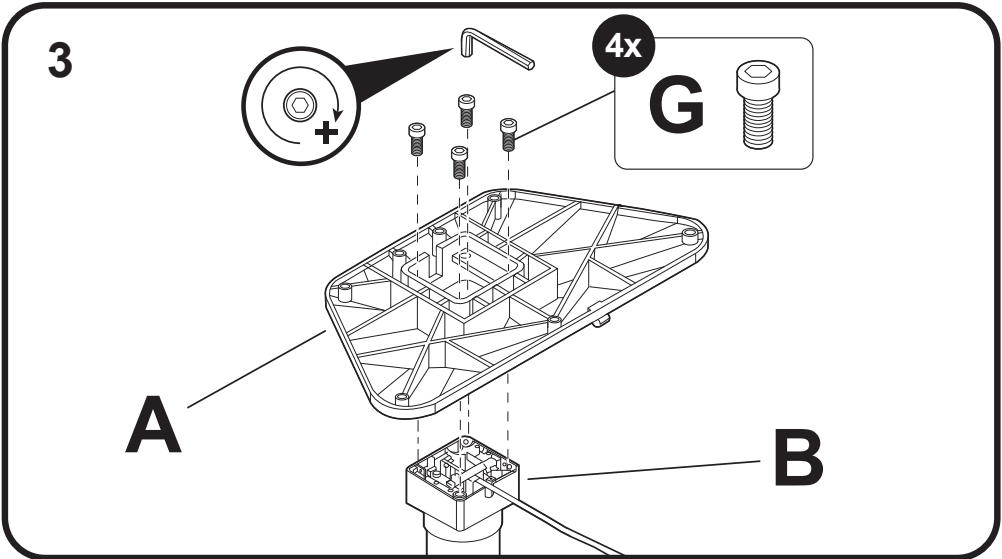
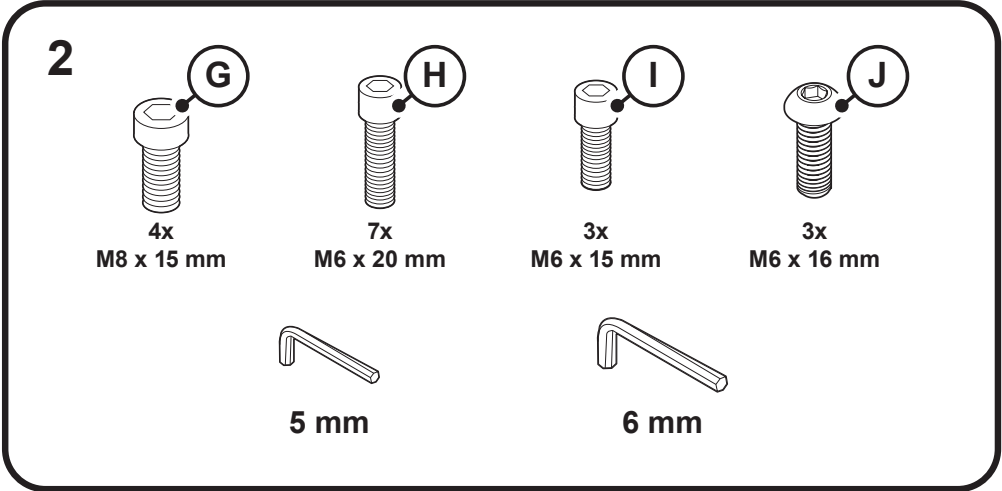
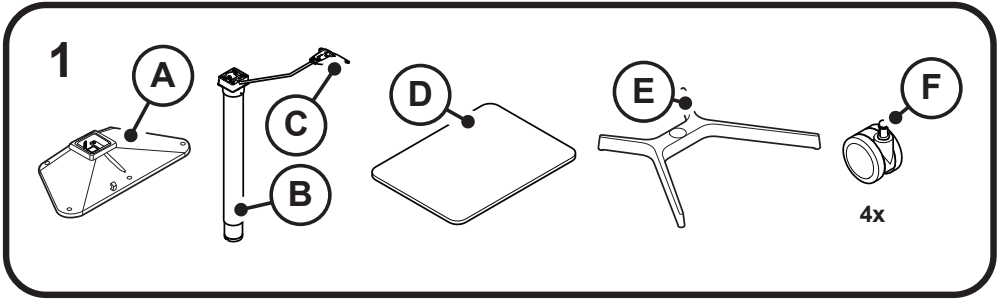

4

7x

H



D

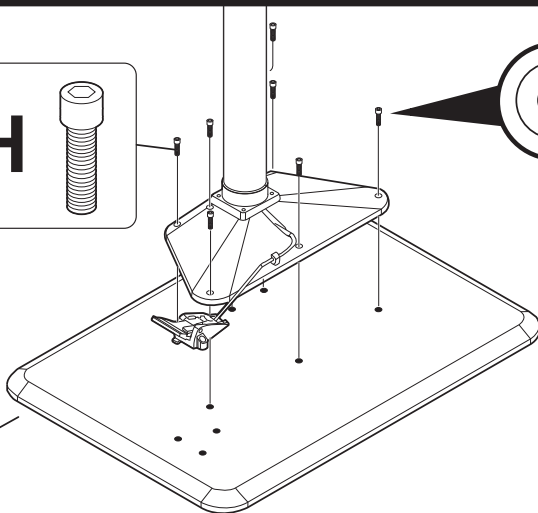

5

3x

I



C

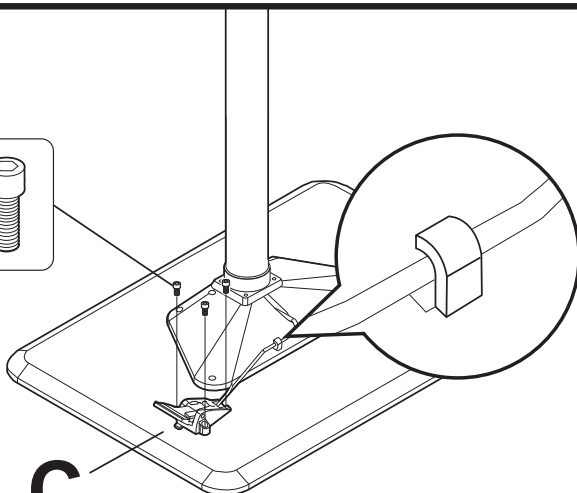

6

3x

J

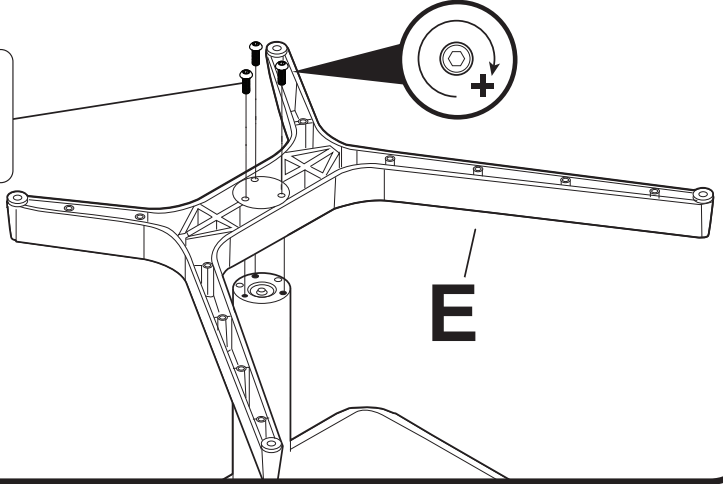
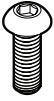

E

7

F

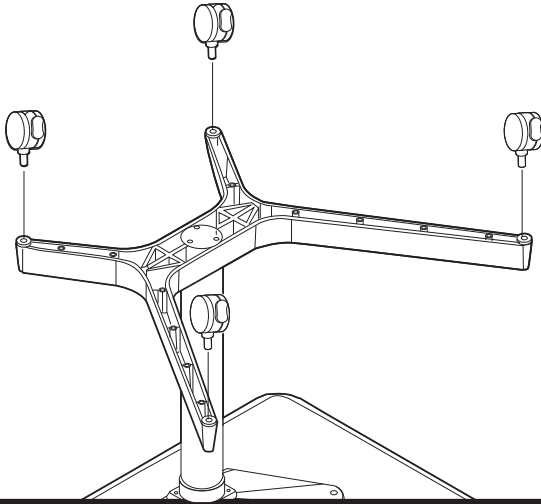

8

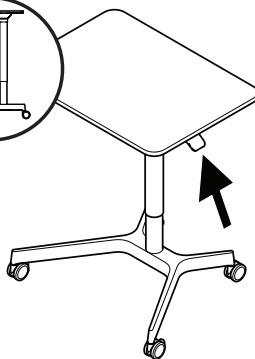
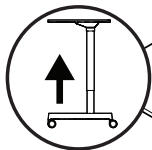
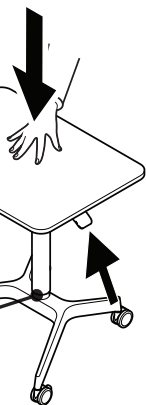
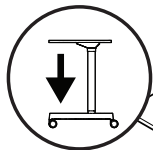

9

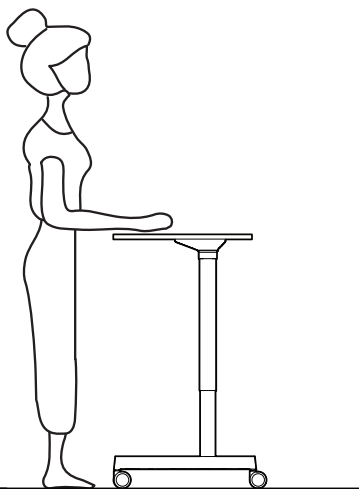
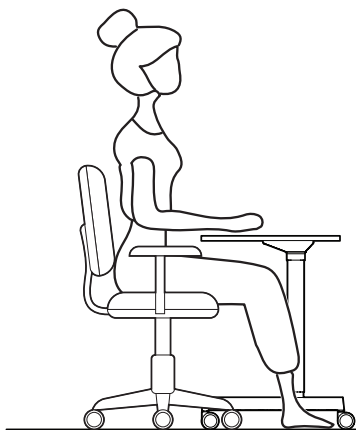

Gracias por elegir Leitz Ergo

Este producto de altura regulable está diseñado para utilizarse como un escritorio para trabajar de pie / sentado con el objetivo de facilitar la adopción de posturas de trabajo ergonómicas. El escritorio está diseñado para utilizarse de forma flexible como espacio de trabajo temporal, no como espacio de trabajo permanente. Al permitir a los usuarios alternar fácilmente entre las posiciones de sentado y de pie, este escritorio pretende reducir las molestias físicas y los riesgos de estar sentado durante mucho tiempo, como dolores lumbares y reducción de la circulación. Puede utilizarse por adultos en oficinas o despachos domésticos, proporcionando un espacio de trabajo flexible que puede adaptarse a las necesidades individuales de comodidad y realización de tareas.

El producto solo debe utilizarse de acuerdo con las instrucciones descritas en este manual. Todo uso distinto al especificado en este manual se considera un uso no previsto. Lo cual invalidaría la garantía.

Información de seguridad

ADVERTENCIA

Lea y comprenda este manual, incluidas las especificaciones técnicas.

- Este producto no es un juguete. Asegúrese de que este producto está fuera del alcance de los niños y los animales domésticos.
- Conserve toda la información de seguridad para futuras consultas. El fabricante no se hace responsable de los daños materiales o personales causados por un manejo o uso incorrectos.
- Antes de utilizar el producto, asegúrese de que está correctamente montado e instalado según las instrucciones del fabricante para evitar accidentes o situaciones de inestabilidad.
- El producto solo está diseñado para su uso en interiores.
- No exceda la capacidad de carga estática máxima de 20 kg.
- Coloque siempre el escritorio sobre una superficie estable y nivelada para evitar que se vuelque o se balancee.
- Debe haber una distancia superior a 230 mm entre el tablero de la mesa y las estructuras adyacentes.
- Para evitar pellizcos, mantenga una distancia de seguridad de 25 mm respecto a otros objetos.
- Mantenga siempre los dedos y las manos alejados del poste central al descender el escritorio para evitar el riesgo de pellizcarse o sufrir lesiones.
- Retire siempre cualquier objeto de la mesa antes de volver a colocarla.
- Siempre bloquee las ruedas cuando utilice el escritorio.
- No se apoye, ni se siente ni ponga de pie sobre el producto.
- No intente abrir, modificar o reparar el producto. Solo el personal capacitado y calificado debe encargarse de las reparaciones y los trabajos en el muelle de gas.
- No monte ningún monitor en el escritorio.
- Utilice únicamente los herrajes suministrados.

Vista general del producto ①

- A. Placa de montaje
- B. Poste central
- C. Palanca de ajuste de altura
- D. Tablero de la mesa
- E. Base
- F. Ruedas

Montaje de herrajes ②

- G. Pernos M8 x 15 mm
- H. Pernos M6 x 20 mm
- I. Pernos M6 x 16 mm
- Llave Allen 5 mm
- Llave Allen 6 mm

Montaje

1. Antes de montar el producto, asegúrese de que todos los componentes estén intactos y que el contenido de los paquetes esté completo.
2. Fije la **placa de montaje** ④ al **poste central** ⑥ utilizando cuatro **pernos M8 x 15 mm** ⑧. Apriete los pernos usando la **llave Allen de 6 mm**. ③
3. Coloque el **tablero de la mesa** ⑩ boca abajo sobre una superficie limpia. Fije la **placa de montaje** ④ al **tablero de la mesa** ⑩ utilizando siete **pernos M6 x 20 mm** ⑨. Apriete los pernos usando la **llave Allen de 6 mm**. ④
4. Fije la **palanca de ajuste de altura** ⑦ al **tablero de la mesa** ⑩ utilizando tres **pernos M6 x 15 mm** ①. Asegúrese de enganchar la **palanca de ajuste de altura** ⑦ a la **placa de montaje** ④. Apriete los pernos usando la **llave Allen de 5 mm** ⑤
5. Fije la **base** ② al **poste central** ⑥ utilizando tres **pernos M6 x 16 mm** ④. Apriete los pernos usando la **llave Allen de 5 mm**. ⑥
6. Empuje las **ruedas** ⑧ en las patas de la **base** ②. ⑦
7. Para voltear el escritorio, se necesitan dos personas.

Ajuste de altura ⑧

ADVERTENCIA

Asegúrese de que el escritorio esté descargado antes de ajustar la altura.

- Para *disminuir* la altura de la mesa, empuje el **tablero de la mesa** ⑩ mientras sostiene la **palanca de ajuste de altura** ⑦. Suelte el **palanca de ajuste de altura** ⑦ cuando este alcance la altura deseada.
- Para *aumentar* la altura de la mesa, presione y sostenga la **palanca de ajuste de altura** ⑦. Suelte el **palanca de ajuste de altura** ⑦ cuando este alcance la altura deseada.

Uso ergonómico ⑨

- Para utilizar la mesa ergonómicamente mientras está sentado, asegúrese de que sus pies estén colocados alrededor de la base de la mesa ② y la mesa esté ajustada a una altura donde sus brazos estén nivelados con el **tablero de la mesa** ⑩ mientras está sentado.
- Para utilizar la mesa de pie de forma ergonómica, asegúrese de que los pies están bien apoyados en el suelo, y ajuste la mesa a una altura en la que los brazos queden al mismo nivel que el **tablero** ⑩.

Especificaciones técnicas

Códigos de producto	6536, -00- 01
Dimensiones (Al x L x An)	75-114 cm x 60 cm x 80 cm
Altura regulable	75 - 114 cm
Colores disponibles	Material blanco con borde de madera
Capacidad máxima de carga estática	20 kg

Mantenimiento

Limpiar el pequeño escritorio para trabajar de pie / sentado:

- Limpie el **tablero de la mesa** ⑩, la **base** ⑨ y el **poste central** ⑧ con un paño húmedo y detergente suave.
- Limpie las **ruedas** ⑦ eliminando con un cepillo cualquier resto de suciedad o residuos sueltos. Limpie las **ruedas** ⑦ con un paño húmedo y detergente suave.

AVISO

No utilice disolventes, ya que podrían dañar los componentes.

Garantía

1. Leitz le ofrece una garantía de 2+1 años para defectos materiales y de fábrica.
2. Leitz garantiza que cuando se produzcan fallos por defectos de fabricación y de materiales durante el periodo de garantía, reparará o, en su caso, sustituirá el producto, sin coste alguno. Queda expresamente excluida la garantía por deterioro normal.
3. La garantía Leitz perderá su validez en los siguientes casos:
 - a. Si el producto no se ha configurado y utilizado de acuerdo con estas instrucciones;
 - b. Si el producto ha sido alterado o reparado por alguien ajeno a Leitz;
 - c. Si se produce un fallo debido a causas externas;
 - d. Si el producto se utiliza para usos diferentes a los previstos en este documento.
4. Encontrará las condiciones de la garantía y los datos de contacto de su servicio local de atención al cliente en la página web de Leitz.

2+1*
YEAR
GUARANTEE
* by registering



www.leitz.com/register

UK Importer and
authorised representative:
ACCO UK Ltd.
Millennium House,
65 Walton street,
Aylesbury, HP21 7QG
United Kingdom
www.accobrand.com



LEITZ ACCO Brands GmbH & Co KG
Siemensstasse 64
70469 Stuttgart
Germany

www.leitz.com